

Base para fotocelda 6889

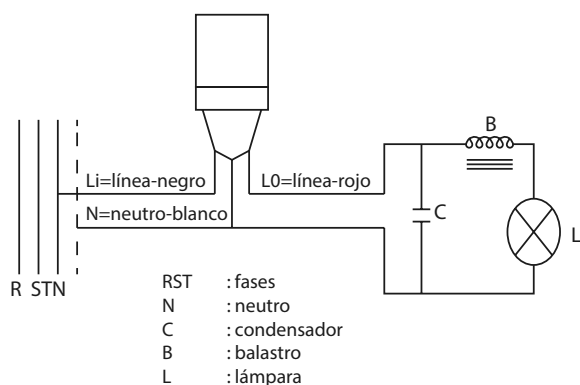

> Características generales

- Conexión para fotocelda estándar de media vuelta

> Características Técnicas

- 15A 125V~
- Frecuencia 50 a 60 Hz
- 480V, 1000W, 1800VA
- Instalación con cable #14 AWG
- Garantía 5 años
- Material del cuerpo: Termoestable
- Brazo metálico

> Pruebas y códigos que cumple

- Acorde a ANSI C136.10-1996 Twist Lock

> Información para solicitar del catálogo

- 6889



6889

7441109004972